

ویژگی‌های روان‌سنجی نسخه فارسی پرسشنامه اضطراب کلاس زبان خارجی در دانش‌آموزان مقطع متوسطه دوم

Psychometric Properties of the Persian Version of the Foreign Language Classroom Anxiety Questionnaire in High School Students

Sina Gholami*

Department of Psychology, Central Tehran Branch,
Islamic Azad University, Tehran, Iran.

21.sinagholami@gmail.com

Ali Naghizade

Department of Psychology, North Tehran Branch,
Islamic Azad University, Tehran, Iran.

Mina Talebi

Department of English, Karaj Branch, Islamic Azad
University, Karaj, Iran.

سینا غلامی (نویسنده مسئول)

گروه روان‌شناسی، واحد تهران مرکزی، دانشگاه آزاد اسلامی، تهران، ایران.

علی نقی زاده

گروه روان‌شناسی، واحد تهران شمال، دانشگاه آزاد اسلامی، تهران، ایران.

مینا طالبی

گروه زبان انگلیسی، واحد کرج، دانشگاه آزاد اسلامی، کرج، ایران.

Abstract

The present study aimed to investigate the psychometric properties of the Persian version of the Foreign Language Classroom Anxiety Questionnaire in high school students. The present study was descriptive-correlational and a type of psychometric study. The statistical population of this study consisted of high school students in Fardis city in the academic year 2024-2025. 351 individuals were surveyed using an available sampling method and responded to the Foreign Language Classroom Anxiety Questionnaire (FLCAQ, Botes et al., 2022), the Generalized Anxiety Disorder Questionnaire (GAD-7, Spitzer et al., 2006), and the 12-item General Health Questionnaire (GHQ-12, Goldberg, 1972) in a paper-and-pencil format. The validity of the questionnaire was examined using exploratory and confirmatory factor analysis and concurrent validity, and the reliability of the questionnaire was calculated using Cronbach's alpha coefficient, McDonald's omega, split-half method, and test-retest reliability. The results of exploratory and confirmatory factor analysis confirmed the single-factor construct validity of this questionnaire. The positive correlation between foreign language classroom anxiety and generalized anxiety disorder ($P < 0.01$, $r = 0.23$) and the positive correlation between foreign language classroom anxiety and general health ($P < 0.01$, $r = 0.26$) indicated the confirmation of the concurrent validity of the questionnaire. The Cronbach's alpha coefficient of the Foreign Language Classroom Anxiety Questionnaire was estimated to be 0.86, the McDonald's omega coefficient was 0.86, the Guttman split-half coefficient was 0.77, and the test-retest reliability coefficient was 0.76. Overall, the Foreign Language Classroom Anxiety Questionnaire demonstrates good validity and reliability.

Keywords: Psychometrics Properties, Foreign Language Classroom Anxiety, Students.

چکیده

هدف از پژوهش حاضر بررسی ویژگی‌های روان‌سنجی نسخه فارسی پرسشنامه اضطراب کلاس زبان خارجی در دانش‌آموزان مقطع متوسطه دوم بود. روش این پژوهش توصیفی-همبستگی و از نوع مطالعات روان‌سنجی بود. جامعه آماری این پژوهش متشکل از دانش‌آموزان مقطع متوسطه دوم شهرستان فردیس در سال تحصیلی ۱۴۰۴-۱۴۰۳ بود. ۳۵۱ نفر با استفاده از روش نمونه‌گیری در دسترس مورد بررسی قرار گرفتند و به صورت مداد کاغذی به پرسشنامه اضطراب کلاس زبان خارجی (FLCAQ، بوتیس و همکاران، ۲۰۲۲)، پرسشنامه اختلال اضطراب فراگیر (GAD-7، اسپیتزر و همکاران، ۲۰۰۶) و پرسشنامه سلامت عمومی (GHQ-12، گلدبرگ، ۱۹۷۲) پاسخ دادند. روایی پرسشنامه با استفاده از تحلیل عاملی اکتشافی و تأییدی و روایی همزمان بررسی شد و پایایی پرسشنامه با بهره‌گیری از ضریب آلفای کرونباخ، امگای مک‌دونالد، روش دونیمه‌سازی و پایایی بازآزمایی مورد محاسبه قرار گرفت. نتایج تحلیل عاملی اکتشافی و تأییدی، روایی سازه تک عاملی این پرسشنامه را مورد تأیید قرار دادند. همبستگی مثبت بین اضطراب کلاس زبان انگلیسی و اختلال اضطراب فراگیر ($r = 0.23$, $P < 0.01$) و همبستگی مثبت بین اضطراب کلاس زبان خارجی و سلامت عمومی ($r = 0.26$, $P < 0.01$)، حاکی از تأیید روایی همزمان پرسشنامه بود. ضریب آلفای کرونباخ پرسشنامه اضطراب کلاس زبان خارجی برابر با ۰/۸۶، ضریب امگای مک‌دونالد برابر با ۰/۸۶، ضریب دونیمه‌سازی گاتمن برابر با ۰/۷۷ و ضریب پایایی بازآزمایی برابر با ۰/۷۶ برآورد شد. در کل می‌توان نتیجه گرفت که پرسشنامه اضطراب کلاس زبان خارجی از روایی و پایایی مطلوبی برخوردار است.

واژه‌های کلیدی: ویژگی روان‌سنجی، اضطراب کلاس زبان خارجی، دانش‌آموزان

مقدمه

دانش‌آموزان به عنوان گروهی که در مرحله مهمی از رشد فکری، اجتماعی و شناختی قرار دارند، نقش بسیار مهمی در فرآیند آموزش و یادگیری ایفا می‌کنند. این گروه سنی، که معمولاً شامل کودکان و نوجوانان می‌شود، در حال شکل‌دادن پایه‌های علمی، مهارتی و رفتاری خود هستند (گاردنر^۱، ۲۰۲۱). یکی از این مهارت‌های مهم، یادگیری زبان‌های خارجی است. در دنیای امروز که ارتباطات فرامرزی و تعاملات بین‌المللی اهمیت بالایی یافته‌اند، تسلط بر زبان‌های خارجی، به ویژه زبان‌های پرکاربرد مانند انگلیسی، فرانسه، آلمانی و غیره، یک ضرورت تأکیدی برای ورود به بازار کار و محیط‌های دانشگاهی محسوب می‌شود (لیو^۲ و همکاران، ۲۰۲۵). بنابراین، کلاس‌های زبان خارجی به عنوان بستری برای توسعه این مهارت‌های ضروری، نقش کلیدی در رشد تحصیلی و آینده حرفه‌ای دانش‌آموزان دارند. با این وجود، یادگیری زبان‌های خارجی برای بسیاری از دانش‌آموزان با اضطراب و تعارض‌های روانی همراه است که این موضوع یکی از موانع جدی در فرآیند یادگیری آن‌ها محسوب می‌شود (شن^۳، ۲۰۲۱).

اضطراب کلاس زبان خارجی^۴ یکی از پدیده‌های شناخته‌شده در حوزه روانشناسی آموزشی است که شامل احساس نگرانی، ترس و استرس هنگام مواجهه با موقعیت‌های مرتبط با یادگیری یا استفاده از زبان دوم می‌شود (ارژانوا^۵ و همکاران، ۲۰۲۴). در واقع، اضطراب یادگیری زبان به صورت مجموعه‌ای از واکنش‌های عاطفی، شناختی و جسمانی تعریف می‌شود که در موقعیت‌های خاص زبانی مانند صحبت کردن، شنیدن، خواندن یا نوشتن به زبان دوم یا خارجی بروز می‌کند (مونی‌پنی و آلدريج^۶، ۲۰۲۵). از طرف دیگر، تحقیقات علمی نشان داده‌اند که اضطراب یادگیری زبان به چندین نوع قابل تقسیم است که مهم‌ترین آن‌ها عبارتند از: اضطراب ارتباطی (ترس از برقراری ارتباط به زبان خارجی)، اضطراب امتحان (ترس از امتحان زبان خارجی) و اضطراب مرتبط با عملکرد در کلاس^۷ (شامل نگرانی‌هایی است که به عوامل بیرونی نظیر شیوه تدریس، انتظارات معلم یا رفتار همکلاسی‌ها در کلاس زبان مربوط می‌شود) (وانگ^۸ و لیو، ۲۰۲۴). اکثر دانش‌آموزان از اضطراب کلاس زبان خارجی رنج می‌برند. دانش‌آموزان در مورد موقعیت‌ها و فعالیت‌های مختلف کلاس زبان از جمله آزمون‌ها، عدم درک یا به خاطر سپردن مطالب درسی و اشتباهات گفتاری مضطرب هستند (مونی‌پنی و آلدريج، ۲۰۲۵). این اضطراب می‌تواند بر عملکرد دانش‌آموزان تأثیر منفی بگذارد و باعث کاهش اعتماد به نفس، کاهش انگیزه و در نهایت افت تحصیلی شود (شن، ۲۰۲۱).

نقش منفی اضطراب زبان خارجی در امر تعلیم و تربیت، پژوهشگران و روان‌شناسان تربیتی را بر آن داشته است تا توجه ویژه‌ای بر این سازه مخرب داشته باشند. همین مسئله باعث شده که سنجش و اندازه‌گیری اضطراب زبان خارجی نیز از اهمیت بالایی برخوردار باشد. یکی از پرسشنامه‌هایی که در سال‌های اخیر برای اندازه‌گیری اضطراب ناشی از کلاس زبان خارجی مورد استفاده قرار گرفته پرسشنامه اضطراب کلاس زبان خارجی بوتیس^۹ و همکاران (۲۰۲۲) است. بوتیس و همکاران در سال ۲۰۲۲ این پرسشنامه را بر روی ۳۷۰ زبان‌آموز بزرگسال از کشورهای مختلف و در جهت سنجش میزان اضطراب کلاس زبان خارجی طراحی کرده‌اند. این پژوهشگران ساختاری تک عاملی و پایایی مطلوبی را برای این پرسشنامه گزارش کردند (بوتیس و همکاران، ۲۰۲۲). همچنین ویژگی‌های روان‌سنجی نسخه چینی این پرسشنامه در نمونه‌ای از دانشجویان (دونگ و هوآنگ^{۱۰}، ۲۰۲۴)، نسخه چینی در نمونه‌ای متشکل از افراد درگیر در آموزش آنلاین (هوآنگ و ژانگ^{۱۱}، ۲۰۲۴) و نسخه ترکی این پرسشنامه (کارابولوت^{۱۲}، ۲۰۲۳؛ یشیلچینار^{۱۳} و همکاران، ۲۰۲۴) بررسی و تایید شده است. با این وجود؛ نظر به بررسی‌های صورت گرفته تا به حال هیچ مطالعه‌ای به بررسی ویژگی‌های روان‌سنجی این پرسشنامه در جامعه ایران نپرداخته است، در نتیجه انجام چنین پژوهشی ضروری به نظر می‌رسد. افزون بر این؛ اضطراب زبان یا آنچه به عنوان "اضطراب یادگیری

1 - Gardner

2 - Liu

3 - Shen

4 - foreign language classroom anxiety

5 - Erzhanova

6 - Money Penny & Aldrich

7 - communication anxiety, test anxiety & performance-related anxiety in the classroom

8 - Wang

9 - Botes

10 - Dong & Huang

11 - Zhang

12 - Karabulut

13 - Yeşilçınar

زبان "شناخته می‌شود، به شکل مستقیم ارتباطی عمیق با کارایی دانش‌آموزان در یادگیری زبان دوم دارد؛ این اضطراب ممکن است باعث کاهش مشارکت در فعالیتهای کلاسی، ضعف در تمرکز و حتی انصراف از ادامه آموزش شود. بنابراین، سنجش دقیق و علمی این حالت روانی به منظور شناسایی میزان این نوع اضطراب می‌تواند چراغ راهنمای مهمی برای معلمان، مدیران آموزشی و پژوهشگران باشد تا متناسب با وضعیت واقعی دانش‌آموزان، راهکارهای موثری طراحی و اجرا کنند (دونگ و هوآنگ، ۲۰۲۴). از بعد پژوهشی، سنجش اضطراب زبان انگلیسی در دانش‌آموزان یکی از مباحث مهم تحقیقات علوم تربیتی و روانشناسی آموزشی است که برای درک بهتر فرآیند یادگیری زبان دوم و توسعه روش‌های آموزشی موثر ضروری به نظر می‌رسد (هوآنگ و ژانگ، ۲۰۲۴).

این پرسشنامه می‌تواند به مدرسان زبان کمک کند تا با شناسایی به موقع موقعیتهای اضطراب‌زا در کلاس زبان خارجی، محیط آموزشی را به فضایی امن‌تر و پویاتر برای یادگیری تبدیل کنند؛ همچنین پژوهشگران حوزه آموزش زبان می‌توانند از این ابزار برای بررسی رابطه میان اضطراب موقعیتی کلاس زبان و پیشرفت تحصیلی در مهارت‌های زبانی استفاده کرده و مدل‌های دقیق‌تری از موانع عاطفی یادگیری ارائه دهند. در نهایت این پرسشنامه کاربرد گسترده‌ای در طراحی و اصلاح برنامه‌های آموزشی زبان خارجی دارد تا مدیران آموزشی بتوانند با تکیه بر داده‌های عینی، روش‌های تدریس پراسترس را شناسایی و با رویکردهای انسان‌گرایانه جایگزین نمایند. به طور کلی؛ بدون وجود پرسشنامه‌های معتبر در جهت سنجش و اندازه‌گیری اضطراب کلاس زبان خارجی، پیشرفت علمی در فهم این موضوع و بهبود آن با چالش مواجه خواهد شد. بنابراین، این ابزار به عنوان بخشی جدایی‌ناپذیر از فرآیند تدریس زبان‌های خارجی در مدارس و موسسات آموزشی به حساب می‌آید و توجه به آن باید به عنوان یک اولویت آموزشی - روانشناختی تلقی شود. بر همین اساس؛ هدف از پژوهش حاضر بررسی ویژگی‌های روان‌سنجی نسخه فارسی پرسشنامه اضطراب کلاس زبان خارجی در دانش‌آموزان مقطع متوسطه دوم بود.

روش

پژوهش حاضر توصیفی-همبستگی و از نوع مطالعات روان‌سنجی بود. دانش‌آموزان مقطع متوسطه دوم شهرستان فردیس که در سال تحصیلی ۱۴۰۳-۱۴۰۴ در مدارس این شهرستان مشغول به تحصیل بودند، جامعه آماری این مطالعه را تشکیل دادند. در تعیین حجم نمونه مناسب برای تحلیل عاملی نسبت شرکت‌کنندگان به گویه‌ها دارای اهمیت است. برخی از متخصصان، ۵ تا ۱۰ نفر را به ازای هر گویه پرسشنامه کافی می‌دانند (نونالی^۱، ۱۹۷۸؛ تاباکنیک و فیدل^۲، ۲۰۰۷). در همین راستا، در پژوهش حاضر تعداد ۱۰ نفر به ازای هر گویه پرسشنامه در نظر گرفته شد و با توجه به اینکه پرسشنامه اضطراب کلاس زبان خارجی دارای ۸ گویه است (بوتیس و همکاران، ۲۰۲۲)، نمونه‌ای ۸۰ نفری (۸۰=۸×۱۰) برای این پژوهش مناسب قلمداد می‌شود. با این حال برای افزایش تعمیم‌پذیری یافته‌ها نمونه‌ای ۳۷۰ نفری مورد بررسی قرار گرفت. معیارهای ورود به پژوهش شامل دانش‌آموز مقطع متوسطه دوم بودن، تحصیل در مدارس شهرستان فردیس، اعلام آمادگی و رضایت جهت شرکت در پژوهش و معیار خروج از پژوهش ناقص بودن پرسشنامه‌ها بود.

به منظور بکارگیری پرسشنامه اضطراب کلاس زبان خارجی بوتیس و همکاران (۲۰۲۲) در نمونه ایرانی؛ ابتدا با طراحان نسخه اصلی پرسشنامه از طریق ایمیل ارتباط برقرار شد و پس از تایید آن‌ها، پرسشنامه با استفاده از روش ترجمه - بازترجمه به زبان فارسی ترجمه شد. ابتدا نسخه انگلیسی آن توسط نویسنده سوم این مقاله و ۲ متخصص زبان انگلیسی دیگر به فارسی ترجمه گردید، سپس در یک جلسه هماهنگی، ترجمه‌ها مطابقت داده شد تا نسخه اولیه فارسی تدوین گردد. پس از تهیه نسخه فارسی، پرسشنامه در اختیار متخصص زبان انگلیسی دیگری قرار گرفت تا با استفاده از ترجمه معکوس آن را به زبان انگلیسی برگرداند. در ادامه؛ دو متن انگلیسی (متن اصلی و متن به دست آمده از ترجمه فارسی به انگلیسی) مقایسه شدند و از صحت ترجمه فارسی پرسشنامه اطمینان حاصل شد. در نهایت ۲ تن از اساتید و متخصصان روان‌شناسی، روایی صوری و محتوایی آن را تایید کردند. در نتیجه اقدامات بیان شده فرم نهایی فارسی پرسشنامه اضطراب کلاس زبان خارجی تهیه و اجرا گردید. در همین راستا، با استفاده از روش نمونه‌گیری در دسترس، ۴ مدرسه مقطع متوسطه دوم در شهرستان فردیس (سه مدرسه پسرانه و یک مدرسه دخترانه) انتخاب شدند. پس از مکاتبه با مدیران و مسئولان این مدارس، پژوهشگران به منظور اجرای پرسشنامه‌ها وارد مدارس شدند. سپس پرسشنامه‌های تحقیق بر روی کلیه دانش‌آموزان این مدارس (یعنی مجموعاً ۳۷۰ نفر) اجرا گردید. جهت رعایت اصول اخلاقی، برای هر یک از افراد توضیحاتی در رابطه با طرح پژوهش (تا جایی که سوگیری در نتایج به

1 - Nunnally

2 - Tabachnick & Fidell

وجود نیاید) ارائه شد. همچنین شرکت‌کنندگان بلافاصله قبل از پاسخ دادن به پرسشنامه‌ها رضایت آگاهانه خود را اعلام کردند. در نهایت مسائل مرتبط با رازداری و محرمانه ماندن اطلاعات از جانب پژوهشگر بیان شد. همچنین قبل از اجرای پرسشنامه‌ها توضیحاتی در مورد چگونگی پر کردن پرسشنامه به دانش‌آموزان ارائه گردید و از آن‌ها خواسته شد در کمال دقت و صداقت به سوالات پرسشنامه پاسخ دهند. در آخر از بین ۳۷۰ پرسشنامه به دست آمده از اجرای مداخله کاغذی، ۱۹ پرسشنامه ناقص کنار گذاشته شد و ۳۵۱ پرسشنامه مورد تحلیل آماری قرار گرفت. افزون بر این؛ از میان شرکت‌کنندگان، ۲۱ دانش‌آموز داوطلب شدند تا در جهت بررسی پایایی بازآزمایی، ۱۰ روز دیگر مجدداً به پرسشنامه اضطراب کلاس زبان خارجی پاسخ دهند.

روایی پرسشنامه با استفاده از تحلیل عاملی اکتشافی، تحلیل عاملی تاییدی و روایی همزمان مورد ارزیابی قرار گرفت. روایی همزمان پرسشنامه از طریق محاسبه ضریب همبستگی پیرسون بین متغیر اضطراب کلاس زبان خارجی با اختلال اضطراب فراگیر و سلامت عمومی به دست آمد. برای بررسی پایایی از ضریب آلفای کرونباخ، امگای مک‌دونالد و روش دونیمه‌سازی بهره گرفته شد. همچنین در جهت بررسی پایایی بازآزمایی، همبستگی میان اجرای اول و دوم پرسشنامه اضطراب زبان خارجی (با فاصله زمانی ۱۰ روز) مورد بررسی قرار گرفت. داده‌ها با استفاده از نرم‌افزار SPSS نسخه ۲۹ و نرم‌افزار AMOS نسخه ۲۴ مورد تجزیه و تحلیل قرار گرفتند.

ابزار سنجش

پرسشنامه اضطراب کلاس زبان خارجی^۱ (FLCAQ): پرسشنامه اضطراب زبان خارجی توسط مک‌این‌تایر^۲ (۱۹۹۲) و دوپل^۳ و مک‌این‌تایر (۲۰۱۴) طراحی و استفاده شده است. با این حال مطالعه اعتبارسنجی اصلی آن بعدها و در سال ۲۰۲۲ توسط بوتیس و همکاران انجام شد. این پرسشنامه با استفاده از ۸ گویه به اندازه‌گیری اضطراب یادگیری زبان خارجی می‌پردازد. شرکت‌کنندگان با استفاده از طیف لیکرت ۵ درجه‌ای (کاملاً مخالفم = ۱، مخالفم = ۲، نظری ندارم = ۳، موافقم = ۴ و کاملاً موافقم = ۵) به گویه‌های این پرسشنامه پاسخ می‌دهند. لازم به ذکر است که گویه‌های شماره ۴ و ۵ به صورت معکوس نمره‌گذاری می‌شوند. حداقل نمره این پرسشنامه برابر با ۸ و حداکثر آن برابر با ۴۰ است و نمرات بالاتر نشان دهنده اضطراب بیشتر در یادگیری زبان‌های خارجی است. تحلیل عاملی اکتشافی در مطالعه بوتیس و همکاران (۲۰۲۲) یک عامل استخراج کرد که بیانگر تک عاملی بودن ساختار پرسشنامه است. همچنین این ساختار تک عاملی در تحلیل عاملی تاییدی نیز مورد تایید قرار گرفت. هم در تحلیل عاملی اکتشافی و هم در تحلیل عاملی تاییدی تمامی گویه‌های بار عاملی بالاتر از ۰/۴۰ داشتند. این مسائل حاکی از تایید روایی سازه این پرسشنامه است. پرسشنامه اضطراب کلاس زبان خارجی با شاخص کلی نگرانی و اضطراب همبستگی مثبت و معناداری داشت (۰/۰۱ < P، $r = 0.322$) که نشان از روایی همزمان مطلوب این پرسشنامه دارد. ضریب آلفای کرونباخ این پرسشنامه ۰/۸۹۱ و ضریب امگای مک‌دونالد نیز ۰/۸۹۳ به دست آمده است که حاکی از پایایی اندازه‌گیری بالای این پرسشنامه است (بوتیس و همکاران، ۲۰۲۲). در مطالعه حاضر با استفاده از تحلیل عاملی اکتشافی و تحلیل عاملی تاییدی روایی سازه این پرسشنامه تایید شد. در هر دو تحلیل عاملی کلیه گویه‌های پرسشنامه دارای بار عاملی بالاتر از ۰/۳ بودند. همچنین؛ در این پژوهش ضریب آلفای کرونباخ پرسشنامه اضطراب کلاس زبان خارجی برابر با ۰/۸۶ بود.

پرسشنامه اختلال اضطراب فراگیر^۴ (GAD-7): پرسشنامه اختلال اضطراب فراگیر با هدف ساختن ابزاری کوتاه برای تشخیص این اختلال و سنجش شدت نشانه‌های بالینی مبتلایان توسط اسپیتزر^۵ و همکاران (۲۰۰۶) ساخته شده است. این پرسشنامه از هفت گویه تشکیل شده و شرکت‌کنندگان بر اساس طیف لیکرت ۴ درجه‌ای (اصلاً = ۰، گاهی اوقات = ۱، بیشتر اوقات = ۲ و تقریباً همیشه = ۳) به گویه‌های این پرسشنامه پاسخ می‌دهند. حداقل نمره این پرسشنامه صفر و حداکثر آن ۲۱ است و نمرات بالاتر بیانگر میزان بیشتری از اختلال اضطراب فراگیر است. لازم به ذکر است که این پرسشنامه تک عاملی است. روایی همزمان این پرسشنامه نیز در مطالعه سازندگان از طریق محاسبه همبستگی آن با دو پرسشنامه اضطراب بک^۶ و خرده‌مقیاس اضطراب چک لیست نشانه بالینی^۷ (SCL-90) به ترتیب ۰/۷۲ و ۰/۷۴ گزارش شده که بیانگر روایی همگرایی بالای این ابزار است. همچنین ضریب آلفای کرونباخ این پرسشنامه برابر با ۰/۹۲ ذکر شده که حاکی از همسانی درونی فوق‌العاده این پرسشنامه در نمونه خارجی است. علاوه بر این؛ ضریب پایایی بازآزمایی آن با فاصله زمانی

1 - Foreign Language Classroom Anxiety Questionnaire

2 - MacIntyre

3 - Dewaele

4 - Generalized Anxiety Disorder Questionnaire

5 - Spitzer

6 - Beck Anxiety Inventory

7 - Symptom Check List-90

دو هفته، ۰/۸۳ به دست آمد که بیانگر پایایی مطلوب پرسشنامه است (اسپیتزر و همکاران، ۲۰۰۶). ویژگی‌های روان‌سنجی این پرسشنامه در ایران توسط نائینیان و همکاران (۱۳۹۰) بررسی و تایید شده است. در مطالعه مذکور با استفاده از تحلیل عاملی اکتشافی فقط یک عامل از این پرسشنامه استخراج شد که این عامل ۵۳ درصد از واریانس را تبیین می‌کرد. بار عاملی هر هفت گویه نیز بالاتر از ۰/۶ به دست آمد. ضریب آلفای کرونباخ پرسشنامه مذکور در نمونه‌ای ایرانی برابر با ۰/۸۵ و ضریب پایایی بازآزمایی دو هفته‌ای پرسشنامه نیز برابر با ۰/۴۸ بود (نائینیان و همکاران، ۱۳۹۰). روایی این پرسشنامه در این مطالعه با استفاده از تحلیل عاملی تاییدی بررسی و تایید شد. در این تحلیل هر هفت گویه پرسشنامه در یک عامل قرار گرفتند و دارای بار عاملی بالاتر از ۰/۴۰ بودند. ضریب آلفای کرونباخ این پرسشنامه به منظور بررسی پایایی نیز برابر با ۰/۸۶ به دست آمد. این مسائل حاکی از تایید روایی و پایایی این پرسشنامه در مطالعه حاضر است.

پرسشنامه سلامت عمومی^۱ ۱۲ سوالی (GHQ-12): این پرسشنامه در سال ۱۹۷۲ توسط گلدبرگ^۲ و به منظور غربالگری افراد دارای مشکلات روان‌شناختی در مراکز و محیط‌های مختلف تدوین شد. این پرسشنامه ۱۲ سوال دارد. شرکت‌کنندگان بر اساس یک طیف لیکرت ۴ درجه‌ای (خیر=۰، کمی=۱، زیاد=۲ و خیلی زیاد=۳؛ برای سوالات منفی و بیشتر از همیشه=۰، مثل همیشه=۱، کمتر از همیشه=۲ و خیلی کمتر از همیشه=۳؛ برای سوالات مثبت) به سوالات این پرسشنامه پاسخ می‌دهند. حداقل نمره این پرسشنامه برابر با صفر و حداکثر آن برابر با ۳۶ است و نمرات بالاتر نشان دهنده مشکلات بیشتر در سلامت عمومی و روانی است (گلدبرگ و ویلیامز^۳، ۱۹۸۸؛ یعقوبی و همکاران، ۱۳۹۱). بررسی مشخصات روان‌سنجی پرسشنامه سلامت عمومی ۱۲ سوالی در نوجوانان استرالیایی نشان داد که این ابزار دارای ضریب آلفای کرونباخ ۰/۸۸ است که بیانگر پایایی مطلوب پرسشنامه در نمونه‌ای از نوجوانان است. همچنین رگرسیون خطی چندگانه نشان داد که افسردگی، اضطراب، عزت نفس و استرس پیش‌بین‌ها مهمی برای نمره سلامت عمومی می‌باشند. در واقع این متغیرهای پیش‌بین ۶۸ درصد از واریانس سلامت عمومی را مورد پیش‌بینی قرار دادند. این یافته حاکی از تایید روایی پیش‌بین پرسشنامه است (تایت^۴ و همکاران، ۲۰۰۳). در ایران این پرسشنامه توسط یعقوبی و همکاران (۱۳۹۱) بررسی و تایید شده است. نتایج تحلیل عاملی اکتشافی این پرسشنامه در نمونه‌ای ایرانی حاکی از استخراج دو عامل مثبت و منفی برای این پرسشنامه بود که در مجموع ۶۲/۴۸ درصد از واریانس این پرسشنامه را تبیین می‌کرد. علاوه بر این؛ ضریب آلفای کرونباخ برای نشانه‌های مثبت و نشانه‌های منفی سلامت روانی به ترتیب برابر با ۰/۸۸ و ۰/۸۷ و نیز برای کل پرسشنامه ۰/۹۲ به دست آمد (یعقوبی و همکاران، ۱۳۹۱). روایی این پرسشنامه در این مطالعه با استفاده از تحلیل عاملی تاییدی بررسی و تایید شد. در این تحلیل مدل دو عاملی این پرسشنامه مورد تایید قرار گرفت و کلیه گویه‌ها نیز دارای بار عاملی بالاتر از ۰/۳۰ بودند. ضریب آلفای کرونباخ برای نشانه‌های مثبت و نشانه‌های منفی سلامت روانی به ترتیب برابر با ۰/۸۱ و ۰/۷۷ و نیز برای کل پرسشنامه ۰/۸۴ به دست آمد. این مسائل حاکی از تایید روایی و پایایی این پرسشنامه در مطالعه حاضر است.

یافته‌ها

از ۳۵۱ دانش‌آموز شرکت‌کننده در پژوهش حاضر، تعداد ۲۵۹ نفر (۷۳/۸ درصد) پسر و ۹۲ نفر (۲۶/۲ درصد) دختر بودند. علاوه بر این؛ از بین دانش‌آموزان، ۱۰۱ نفر (۲۸/۸ درصد) دانش‌آموز پایه دهم، ۹۶ نفر (۲۷/۳ درصد) دانش‌آموز پایه یازدهم و ۱۵۴ نفر (۴۳/۹ درصد) دانش‌آموز پایه دوازدهم بودند. همچنین کلیه این دانش‌آموزان در مدارس غیردولتی مشغول به تحصیل بودند. بازه سنی شرکت‌کنندگان ۱۵ تا ۱۸ سال بود (میانگین سن: ۱۶/۸۹، انحراف استاندارد: ۰/۹۳). در ادامه؛ شاخص‌های آمار توصیفی متغیرهای پژوهش محاسبه شدند. این شاخص‌ها در جدول شماره ۱ قابل مشاهده‌اند.

جدول ۱: شاخص‌های آمار توصیفی متغیرهای پژوهش

متغیر	تعداد	حداقل نمره	حداکثر نمره	میانگین	انحراف استاندارد	کجی	کشیدگی
اضطراب زبان انگلیسی	۳۵۱	۸	۴۰	۲۰/۴۵	۸/۰۹	۰/۳۸	-۰/۶۰
اضطراب فراگیر	۳۵۱	۰	۲۱	۱۰/۱۱	۵/۲۸	۰/۱۷	-۰/۷۸

1 - General Health Questionnaire

2 - Goldberg

3 - Williams

4 - Tait

سلامت عمومی	۳۵۱	۰	۳۶	۱۵/۴۵	۶/۷۳	۰/۵۲	-۰/۲۲
-------------	-----	---	----	-------	------	------	-------

روایی سازه

۱. تحلیل عاملی اکتشافی

در ابتدا با استفاده از دستور Select Cases، نمونه ۳۵۱ نفری پژوهش به صورت تصادفی به دو نیمه‌ی ۱۷۵ نفری و ۱۷۶ نفری تقسیم شد. سپس در نمونه ۱۷۵ نفری تحلیل عاملی اکتشافی انجام شد. قبل از اجرای تحلیل عاملی اکتشافی مناسب بودن داده‌ها برای تحلیل عاملی ارزیابی شد. بررسی ماتریس همبستگی بین گویه‌ها نشان داد که چندین ضریب $0/3$ و بالاتر وجود دارد. مقدار KMO برابر با $0/85$ بود، که بالاتر از مقدار توصیه شده $0/6$ (کیسر^۱، ۱۹۷۰، ۱۹۷۴) قرار داشت و آزمون کرویت بارتلت^۲ (1954) به لحاظ آماری معنادار بود ($P=0.000$). کلیه این مسائل عامل‌پذیری داده‌ها را تایید می‌کنند. در ادامه؛ برای استخراج عوامل روش تحلیل مولفه‌های اصلی (PCA) مورد استفاده قرار گرفت.

معیار کیسر وجود ۱ مولفه با ارزش ویژه $4/17$ (یعنی بالاتر از ۱) را نشان داد. این ۱ مولفه $52/10$ درصد از واریانس را تبیین می‌کرد. پیشنهاد می‌شود که نمودار سنگ‌ریزه‌ای کتل^۳ (1966) نیز در کنار معیار کیسر مورد بررسی قرار گیرد. این مسئله در نمودار شماره ۱ گزارش شده است.

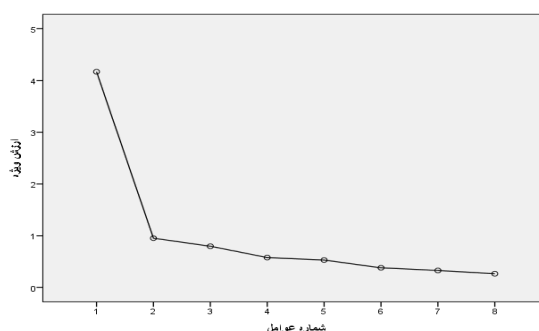

نمودار ۱: نمودار سنگ‌ریزه‌ای کتل

نمودار سنگ‌ریزه‌ای کتل یک تغییر خیلی واضح پس از مولفه اول را نشان داد. با توجه به این نمودار و همچنین با در نظر گرفتن این که فقط یک عامل از معیار کیسر به دست آمد، توصیه می‌شود که فقط یک عامل حفظ و استخراج شود. این انتخاب به وسیله نتایج تحلیل موازی "با استفاده از شبیه سازی مونت کارلو" نیز تایید شد، که فقط یک مولفه با ارزش ویژه بیش از مقادیر معیار متناظر در ماتریس داده‌های تصادفی با اندازه مشابه را نشان می‌داد (پاسخ دهنده $351 \times$ متغیر ۸). جدول شماره ۲ بارهای عاملی گویه‌های پرسشنامه را نشان می‌دهد که همگی در سطح قابل قبول بالاتر از $0/6$ قرار دارند.

۲. تحلیل عاملی تاییدی

پس از تحلیل عاملی اکتشافی که یک مدل تک بعدی را استخراج کرد، برازش این مدل تک بعدی با استفاده از تحلیل عاملی تاییدی مورد بررسی قرار گرفت. این تحلیل در نیمه دوم نمونه یعنی ۱۷۶ نفر انجام شد. جدول شماره ۲ ضرایب رگرسیونی استاندارد شده، ضرایب رگرسیونی استاندارد نشده، خطای استاندارد و نسبت بحرانی هر یک از گویه‌های پرسشنامه را نشان می‌دهد.

1 - Kaiser
2 - Bartlett
3 - Cattell

جدول ۲: مقادیر به دست آمده از تحلیل عاملی اکتشافی و تحلیل عاملی تاییدی پرسشنامه اضطراب کلاس زبان خارجی

نسبت خطای بحرانی	خطای استاندارد	ضرایب رگرسیونی استاندارد شده به دست آمده از CFA	ضرایب رگرسیونی استاندارد نشده به دست آمده از CFA	بارهای عاملی به دست آمده از EFA	گویه
۴/۹۵۷	۰/۴۷۲	۰/۸۱۸***	۲/۳۳۸	۰/۷۶۹	۱. حتی اگر برای کلاس زبان انگلیسی به خوبی آماده باشم، در مورد آن احساس اضطراب می کنم.
۴/۸۷۱	۰/۴۲۲	۰/۷۵۸***	۲/۰۵۵	۰/۶۹۴	۲. من همیشه احساس می کنم که سایر دانش آموزان بهتر از من به زبان انگلیسی صحبت می کنند.
۴/۹۶۴	۰/۴۹۳	۰/۸۲۴***	۲/۴۴۶	۰/۷۸۲	۳. وقتی قرار است معلم زبان انگلیسی برای پرسش کلاسی مرا صدا کند، می توانم تپش قلبم را احساس کنم (استرس شدیدی می گیریم).
۴/۰۸۷	۰/۲۹۸	۰/۴۷۳***	۱/۲۱۸	۰/۷۱۲	۴. من نگران اشتباه کردن در کلاس زبان انگلیسی نیستم.
۳/۷۰۷	۰/۲۳۸	۰/۳۹۵***	۰/۸۸۱	۰/۶۳۸	۵. وقتی در کلاس زبان انگلیسی صحبت می کنم، احساس اعتماد به نفس می کنم.
۵/۰۳۰	۰/۲۰۹	۰/۴۹۸***	۱/۰۵۲	۰/۷۲۳	۶. وقتی در کلاس زبان انگلیسی صحبت می کنم، عصبی و گیج می شوم.
۵/۴۴۳	۰/۳۲۳	۰/۷۰۲***	۱/۷۵۹	۰/۷۷۰	۷. وقتی باید بدون آمادگی در کلاس زبان انگلیسی صحبت کنم، وحشت می کنم.
-	-	۰/۳۹۲***	۱/۰۰۰	۰/۶۷۳	۸. از این که داوطلبانه به سوالات معلم زبان انگلیسی پاسخ دهم، خجالت می کشم.

*** $P < 0.001$

تحلیل عاملی تاییدی (جدول شماره ۲) نشان داد که کمترین ضریب رگرسیونی استاندارد برابر با ۰/۳۹۲ و برای گویه شماره ۸ بود ($P < 0.001$). بزرگترین ضریب رگرسیونی استاندارد هم برابر با ۰/۸۲۴ و برای گویه شماره ۳ بود ($P < 0.001$). در شکل شماره ۱ مدل تک عاملی پرسشنامه گزارش شده است.

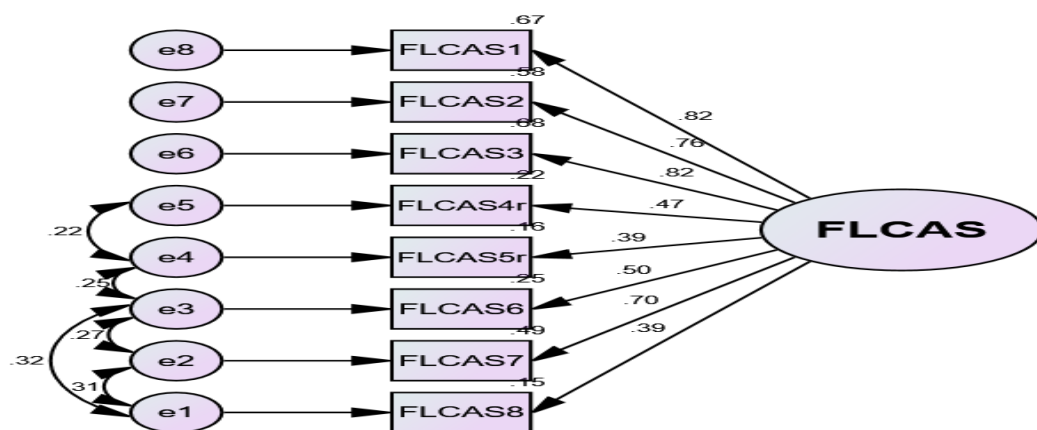

شکل ۱: مدل تک عاملی پرسشنامه اضطراب کلاس زبان خارجی بوتیس و همکاران (۲۰۲۲)

مدل ساختاری (شکل شماره ۱) نشان می دهد که همه گویه های پرسشنامه در یک عامل بارگذاری شده اند. همانطور که در این شکل مشاهده می شود همه عبارات پرسشنامه دارای ضرایب رگرسیونی استاندارد معنادار بالاتر از ۰/۳ هستند. همچنین نتایج ارزیابی برازش مدل تک عاملی این پرسشنامه در جدول شماره ۳ ارائه شده است.

جدول ۳: شاخص‌های برازش مدل پرسشنامه اضطراب کلاس زبان خارجی بوتیس و همکاران (۲۰۲۲)

نام شاخص	مقادیر قابل قبول	برآوردهای مدل	نتیجه
X ² /DF	کمتر از ۳	۱/۷۸۰	قبول
RMSEA	کمتر از ۰/۰۸	۰/۰۶۷	قبول
GFI	بیشتر از ۰/۹	۰/۹۶	قبول
AGFI	بیشتر از ۰/۹	۰/۹۱	قبول
TLI یا NNFI	بیشتر از ۰/۹	۰/۹۶	قبول
NFI	بیشتر از ۰/۹	۰/۹۵	قبول
IFI	بیشتر از ۰/۹	۰/۹۸	قبول
CFI	بیشتر از ۰/۹	۰/۹۸	قبول
RFI	بیشتر از ۰/۶	۰/۹۱	قبول
FMIN	کمتر از ۲	۰/۱۵۳	قبول

نتایج ارزیابی برازش مدل تک عاملی در جدول شماره ۳ حاکی از آن است که؛ شاخص‌های برازش مدل در سطح قابل قبولی قرار دارند که نشان دهنده برازندگی مطلوب این مدل با داده‌های گردآوری شده است. با توجه به ضرایب رگرسیونی و شاخص‌های برازش ذکر شده، مدل تک عاملی پرسشنامه اضطراب کلاس زبان خارجی بوتیس و همکاران (۲۰۲۲) مورد تایید قرار گرفت.

روایی همزمان

روایی همزمان پرسشنامه اضطراب کلاس زبان خارجی از طریق اجرای همزمان پرسشنامه اختلال اضطراب فراگیر اسپیتزر و همکاران (۲۰۰۶) و پرسشنامه سلامت عمومی ۱۲ سوالی گلدبرگ (۱۹۷۲) بر روی شرکت‌کنندگان به دست آمد. ضرایب همبستگی پیرسون بین نمره کل پرسشنامه اضطراب کلاس زبان خارجی با اضطراب فراگیر و سلامت عمومی (و ابعاد آن) در جدول شماره ۴ بیان شده است.

جدول ۴: همبستگی بین نمره کل پرسشنامه اضطراب کلاس زبان خارجی با اضطراب فراگیر و سلامت عمومی

متغیر	نشانه‌های مثبت سلامت عمومی	نشانه‌های منفی سلامت عمومی	اضطراب فراگیر
اضطراب کلاس زبان خارجی	۰/۱۹**	۰/۲۱**	۰/۲۳**

N = ۳۵۱. ** P < ۰/۰۱

ضرایب همبستگی در جدول شماره ۴ نشان داد که بین نمره کل پرسشنامه اضطراب کلاس زبان خارجی با سلامت عمومی ($P < ۰/۰۱$)، ($r = ۰/۲۶$)، با نشانه‌های مثبت سلامت عمومی ($r = ۰/۱۹$ ، $P < ۰/۰۱$) و با نشانه‌های منفی سلامت عمومی ($r = ۰/۲۱$ ، $P < ۰/۰۱$) همبستگی مثبت معناداری وجود دارد. با توجه به این که نمرات بالاتر در پرسشنامه سلامت عمومی حاکی از مشکلات بیشتر در سلامت عمومی و روانی است، این همبستگی مثبت طبیعی به نظر می‌رسد. همچنین بین نمره کل پرسشنامه اضطراب کلاس زبان خارجی با اضطراب فراگیر ($r = ۰/۲۳$ ، $P < ۰/۰۱$) همبستگی مثبت معناداری به دست آمد. کلیه این مسائل نشان می‌دهند که پرسشنامه اضطراب کلاس زبان خارجی بوتیس و همکاران (۲۰۲۲) از روایی همزمان مطلوبی برخوردار است.

پایایی و همسانی درونی

نتایج حاصل از بررسی پایایی پرسشنامه در جدول شماره ۵ گزارش شده است.

جدول ۵: نتایج حاصل از بررسی پایایی پرسشنامه

نوع پایایی	نتیجه
ضریب آلفای کرونباخ	۰/۸۶
ضریب امگای مک‌دونالد	۰/۸۶
ضریب دونیمه‌سازی گاتمن	۰/۷۷
ضریب پایایی بازآزمایی	۰/۷۶

با توجه به نتایج جدول شماره ۵ ضریب آلفای کرونباخ پرسشنامه اضطراب زبان خارجی برابر با ۰/۸۶ بود. حذف هر گویه تاثیری بر افزایش ضریب آلفای کرونباخ نداشت. افزون بر این ضریب پایایی امگای مک‌دونالد نیز برابر با ۰/۸۶ به دست آمد. در ادامه؛ با استفاده از روش دونیمه‌سازی، ۸ سوال این پرسشنامه به دو نیمه‌ی ۴ سوالی تقسیم گردید و ضریب همبستگی بین دو نیمه‌ی پرسشنامه ۰/۶۴ و ضریب دونیمه‌سازی گاتمن ۰/۷۷ برآورد شد. در بررسی پایایی به روش دونیمه‌سازی؛ ضریب آلفای کرونباخ نیمه اول (سوالات ۱ تا ۴) و دوم (سوالات ۵ تا ۸) پرسشنامه به ترتیب ۰/۸۱ و ۰/۷۶ بدست آمد. به منظور بررسی پایایی بازآزمایی پرسشنامه اضطراب کلاس زبان خارجی، ابزار مذکور ۱۰ روز پس از اجرای اول بر روی ۲۱ دانش‌آموز داوطلب مجدداً اجرا شد. ضریب همبستگی میان اجرای اول و دوم پرسشنامه اضطراب زبان خارجی برابر با ۰/۷۶ ($P < 0/01$) به دست آمد. این عدد بیانگر پایایی بازآزمایی قوی این پرسشنامه است. در ادامه همبستگی نمرات یکایک سوالات پرسشنامه با نمره کل پرسشنامه محاسبه شد و ملاک قضاوت قرار گرفت. همبستگی گویه‌های پرسشنامه اضطراب کلاس زبان خارجی با نمره کل پرسشنامه از ۰/۵۰ ($P < 0/01$) (گویه شماره ۵) تا ۰/۷۰۶ ($P < 0/01$) (گویه شماره ۳) متغیر است که نشان می‌دهد تمامی گویه‌های پرسشنامه همبستگی بسیار مطلوبی با نمره کل دارند ($> 0/5$). به طور کلی؛ نتایج به دست آمده بیانگر تایید پایایی و همسانی درونی پرسشنامه اضطراب کلاس زبان خارجی بوتیس و همکاران (۲۰۲۲) است.

بحث و نتیجه‌گیری

هدف از پژوهش حاضر بررسی ویژگی‌های روان‌سنجی پرسشنامه اضطراب کلاس زبان خارجی بوتیس و همکاران (۲۰۲۲) در نمونه‌ای از دانش‌آموزان مقطع متوسطه دوم بود. به طور کلی یافته‌ها بیانگر آن بود که پرسشنامه اضطراب کلاس زبان خارجی بوتیس و همکاران (۲۰۲۲) از روایی مطلوبی برای اندازه‌گیری اضطراب ناشی از کلاس زبان خارجی در نمونه‌ای از دانش‌آموزان ایرانی برخوردار است. همچنین یافته‌ها نشان داد که پرسشنامه اضطراب کلاس زبان خارجی بوتیس و همکاران (۲۰۲۲) پایایی کافی برای اندازه‌گیری اضطراب ناشی از کلاس زبان خارجی در نمونه‌ای از دانش‌آموزان ایرانی دارد.

نتایج تحلیل عاملی اکتشافی و تحلیل عاملی تاییدی تک بعدی بودن این پرسشنامه را مورد تایید قرار داد. این یافته با نتایج مطالعات بوتیس و همکاران (۲۰۲۲)، دونگ و هوآنگ (۲۰۲۴)، هوآنگ و ژانگ (۲۰۲۴) و کارابولوت (۲۰۲۳)، همسویی دارد، زیرا یافته‌های این مطالعات نیز نشان داد که پرسشنامه اضطراب کلاس زبان خارجی از ساختاری تک عاملی برخوردار است. نتیجه به دست آمده را می‌توان بر اساس یافته‌های مطالعه کارابولوت (۲۰۲۳) این گونه تبیین کرد که مجموعه سوالات پرسشنامه اضطراب کلاس زبان خارجی، همگی بارگذاری بر روی یک عامل پنهان دارند. به بیان تخصصی‌تر، این ساختار نشان می‌دهد که یک عامل مشترک یا یک بعد مفهومی مشخص، همه متغیرهای مشاهده شده (گویه‌ها) را توجیه می‌کند و رابطه علت و معلولی بین آن عامل و گویه‌ها وجود دارد (کارابولوت، ۲۰۲۳).

برای بررسی بیشتر روایی، روایی همزمان این پرسشنامه نیز مورد بررسی قرار گرفت. با توجه به نتایج به دست آمده، روایی همزمان این پرسشنامه مطلوب بود. این یافته حاکی از همبستگی مثبت میان اضطراب کلاس زبان خارجی با اختلال اضطراب فراگیر و سلامت عمومی (وجود مشکلات روان‌شناختی) بود. یافته مذکور با نتایج مطالعه بوتیس و همکاران (۲۰۲۲) همسویی دارد زیرا این مطالعه نیز رابطه مثبتی میان اضطراب کلاس زبان خارجی با نگرانی و اضطراب به دست آورد. در تحلیل و تبیین رابطه اضطراب کلاس زبان خارجی با اختلال اضطراب فراگیر و با استناد به مطالعه بوتیس و همکاران (۲۰۲۲) می‌توان بیان کرد که این رابطه فراتر از یک همبستگی ساده است و نشان‌دهنده یک تعامل پیچیده و دو سویه میان اضطرابی است که در محیط‌های آموزشی زبان خارجی تجربه می‌شود و اختلال اضطرابی فراگیری که شخص به طور مداوم و بدون کنترل در بخش‌های گسترده‌تری از زندگی خود با آن مواجه است. به بیان دیگر، اضطراب

پیش‌آمده در کلاس زبان، نه یک پدیده مجزا بلکه بخشی از مجموعه‌ای از واکنش‌های اضطرابی است که ممکن است در قالب اختلالات روانی جدی‌تر همچون اختلال اضطراب فراگیر بروز کند یا از سوی دیگر، اختلال اضطراب فراگیر باعث تشدید اضطراب‌های خاص مانند اضطراب یادگیری زبان خارجی شود (بوتیس و همکاران، ۲۰۲۲). همسو با نتایج مطالعه دونگ و هوآنگ (۲۰۲۴) و در راستای تحلیل و تبیین رابطه مثبت میان اضطراب کلاس زبان خارجی با مشکلات روان‌شناختی (کاهش سلامت عمومی و روانی) می‌توان بیان کرد که؛ اضطراب ناشی از حضور در کلاس زبان خارجی می‌تواند به عنوان محرک‌های استرس‌زای قوی عمل کند که فرد را در معرض افزایش نگرانی‌ها، تنش‌های فکری و هیجانات منفی قرار می‌دهد. این حالت تنش گاه به حدی می‌رسد که موجب برهم‌خوردن تعادل روانی و ایجاد زمینه برای بروز طیف وسیعی از مشکلات روان‌شناختی مانند اختلالات اضطرابی، افسردگی، اختلالات خواب، اختلالات خلقی و سایر نارسی‌های روانی شود. از این منظر، اضطراب کلاس زبان خارجی نه فقط محدود به موقعیت آموزشی، بلکه به بخشی از وضعیت روانی کلی فرد تبدیل می‌شود که سایر جنبه‌های زندگی او را نیز تحت تأثیر قرار می‌دهد (دونگ و هوآنگ، ۲۰۲۴).

در بررسی پایایی پرسشنامه اضطراب کلاس زبان خارجی مشخص شد که ضریب آلفای کرونباخ پرسشنامه در سطح عالی (۰/۸۶) قرار دارد. همچنین ضریب امگای مک‌دونالد، ضریب دونیمه‌سازی گاتمن و ضریب همبستگی میان اجرای اول و دوم در جهت بررسی پایایی بازآزمایی به ترتیب دارای مقادیر ۰/۸۶، ۰/۷۷ و ۰/۷۶ بودند که در سطح قابل قبولی به شمار می‌روند. این یافته نیز با نتایج مطالعه بوتیس و همکاران (۲۰۲۲) هم‌راستا است زیرا ضریب آلفای کرونباخ و ضریب امگای مک‌دونالد به دست آمده در پژوهش بوتیس و همکاران (۲۰۲۲) به ترتیب برابر با ۰/۸۹ و ۰/۸۹ به دست آمد که تقریباً نزدیک به نتایج مطالعه حاضر است. همچنین این یافته پژوهش با نتایج پایایی گزارش شده در پژوهش کارابولوت (۲۰۲۳) نیز همسویی دارد زیرا ضریب آلفای کرونباخ و ضریب امگای مک‌دونالد محاسبه شده در این مطالعه به ترتیب برابر با ۰/۸۹ و ۰/۹۰ بود که بازهم از نظر عددی نزدیک به این پژوهش است. به طور کلی این یافته بیانگر آن است که پرسشنامه اضطراب کلاس زبان انگلیسی بوتیس و همکاران (۲۰۲۲) از ثبات اندازه‌گیری قابل قبولی برخوردار است.

پژوهش حاضر با وجود تأیید روایی و پایایی پرسشنامه اضطراب کلاس زبان انگلیسی بوتیس و همکاران (۲۰۲۲)، با محدودیت‌هایی نیز روبه‌رو بود. ابتدا اینکه نمونه این مطالعه محدود به دانش‌آموزان مقطع متوسطه دوم شهرستان فردیس بود. همچنین نمونه پژوهش از نظر جنسیت برابر نبود و تعداد دانش‌آموزان پسر به مراتب زیادتر بود. علاوه بر این؛ در مطالعه حاضر از روش نمونه‌گیری دردسترس استفاده شد که به دلیل غیرتصادفی بودن، تعمیم‌پذیری یافته‌ها را محدود می‌کند. در نهایت لازم به ذکر است که اضطراب کلاس زبان خارجی وابسته به دانش زبانی دانش‌آموزان است و این مسئله در مطالعه حاضر در نظر گرفته نشد. بر همین اساس توصیه می‌شود که ارزیابی اضطراب کلاس زبان انگلیسی با این پرسشنامه به دانش‌آموزان دیگر شهرها و شهرستان‌ها گسترش یابد. با توجه به وجود تفاوت‌هایی در میان دختران و پسران از نظر ابتلا به مشکلات اضطرابی، پیشنهاد می‌شود که نمونه پژوهش‌های آتی از نظر جنسیت برابر باشد. همچنین مقایسه میزان اضطراب کلاس زبان انگلیسی در میان دختران و پسران نیز توصیه می‌شود. علاوه بر این؛ پیشنهاد می‌گردد که در پژوهش‌های آینده در حوزه اعتبارسنجی این ابزار از روش‌های نمونه‌گیری تصادفی بهره گرفته شود زیرا روش‌های نمونه‌گیری تصادفی تعمیم‌پذیری یافته‌های پژوهش را افزایش می‌دهند. در نهایت توصیه می‌گردد که در مطالعات روان‌سنجی دیگر این ابزار دانش‌آموزان دوم اعضای نمونه نیز در نظر گرفته شود زیرا احتمال می‌رود که نتایج متفاوتی به دست دهد.

با وجود محدودیت‌ها، سنجش و اندازه‌گیری اضطراب کلاس زبان انگلیسی با استفاده از این پرسشنامه می‌تواند تشخیص این نوع اضطراب را در دانش‌آموزان مختلف بهبود بخشد و دقیق‌تر کند. معلمان زبان‌های خارجی، مشاوران مدارس و روان‌شناسان تربیتی با بهره‌گیری از این ابزار می‌توانند تشخیص و برنامه‌ریزی برای درمان اضطراب کلاس زبان‌های خارجی را تسهیل کنند. همچنین این پرسشنامه ابزاری مفید برای افرادی است که به صورت تخصصی در زمینه مشکلات روانی و تحصیلی دانش‌آموزان مطالعه و تحقیق می‌کنند. در کل می‌توان نتیجه گرفت که پرسشنامه اضطراب کلاس زبان خارجی بوتیس و همکاران (۲۰۲۲) برای اندازه‌گیری اضطراب ناشی از کلاس زبان خارجی در دانش‌آموزان مقطه متوسطه دوم از روایی و پایایی مطلوبی برخوردار است. با وجود نیاز به مطالعات بیشتر، امید است که این پرسشنامه نیاز مشاوران و پژوهشگرانی را که در جهت بهبود وضعیت تحصیلی و روانی دانش‌آموزان فعالیت دارند، تا حدی برطرف نماید.

منابع

- نائینیان، م. ر.، شعیری، م. ر.، شریفی، م. و هادیان، م. (۱۳۹۰). بررسی پایایی و اعتبار مقیاس کوتاه اختلال اضطراب فراگیر (GAD-7). *نشریه علمی روان‌شناسی بالینی و شخصیت*. ۹ (۱۶). ۴۱-۵۰. DOR: [20.1001.1.23452188.1390.9.1.5.7](https://doi.org/10.1001.1.23452188.1390.9.1.5.7)
- یعقوبی، ح.، کریمی، م.، امید، ع.، باورتنی، ع. و عابدی، م. (۱۳۹۱). اعتباریابی و ساختار عاملی پرسشنامه سلامت عمومی (GHQ-12) در دانشجویان. *مجله علوم رفتاری*. ۶ (۲). ۱۶۰-۱۵۳. <https://www.sid.ir/paper/129648/fa>
- Bartlett, M. S. (1954). A note on the multiplying factors for various χ^2 approximations. *Journal of the Royal Statistical Society. Series B (Methodological)*, 296-298. <https://rss.onlinelibrary.wiley.com/doi/10.1111/j.2517-6161.1954.tb00174.x>
- Botes, E., Van der Westhuizen, L., Dewaele, J. M., MacIntyre, P., & Greiff, S. (2022). Validating the short-form foreign language classroom anxiety scale. *Applied Linguistics*, 43(5), 1006-1033. <https://doi.org/10.1093/applin/amac018>
- Cattell, R. B. (1966). The scree test for the number of factors. *Multivariate behavioral research*, 1(2), 245-276. https://doi.org/10.1207/s15327906mbr0102_10
- Dewaele, J. M., & MacIntyre, P. D. (2014). The two faces of Janus? Anxiety and enjoyment in the foreign language classroom. *Studies in second language learning and teaching*, 4(2), 237-274. DOI: [10.14746/ssllt.2014.4.2.5](https://doi.org/10.14746/ssllt.2014.4.2.5)
- Dong, Y., & Huang, J. (2024). Validating the Chinese version of short-form foreign language classroom anxiety scale. *Psychology in the Schools*, 61(8), 3263-3283. <https://doi.org/10.1002/pits.23216>
- Erzhanova, A. K., Kharkhurin, A. V., & Koncha, V. L. (2024). The influence of Big Five personality traits on foreign language classroom anxiety. *Психология. Журнал Высшей школы экономики*, 21(1), 184-201. DOI: [10.17323/1813-8918-2024-1-184-201](https://doi.org/10.17323/1813-8918-2024-1-184-201)
- Gardner, H. (2021). *Disciplined mind: What all students should understand*. Simon & Schuster. https://books.google.com/books/about/Disciplined_Mind.html?hl=id&id=bWsREAAAQBAJ
- Goldberg, D. P., & Williams, P. (1988). *A User's Guide to the General Health Questionnaire*. Windsor: nferNelson. https://books.google.com/books/about/A_User_s_Guide_to_the_General_Health_Que.html?id=LpSuGQAACAAJ
- Huang, F., & Zhang, H. (2024). Validating the short-form of foreign language classroom burnout, boredom and anxiety scales in online Chinese learning. *System*, 126, 103507. <https://doi.org/10.1016/j.system.2024.103507>
- Kaiser, H. F. (1970). A second generation little jiffy. *Psychometrika*, 35(4), 401-415. <https://doi.org/10.1007/BF02291817>
- Kaiser, H. F. (1974). An index of factorial simplicity. *Psychometrika*, 39(1), 31-36. <https://doi.org/10.1007/BF02291575>
- Karabulut, H. İ. (2023). Psychometric evaluation of the adaptation of the short form foreign language classroom anxiety scale. *Abant İzzet Baysal Üniversitesi Eğitim Fakültesi Dergisi*, 23(2), 672-688. DOI: [10.17240/aibuefd.2023.-1138588](https://doi.org/10.17240/aibuefd.2023.-1138588)
- Liu, H., Li, X., & Yan, Y. (2025). Demystifying the predictive role of students' perceived foreign language teacher support in foreign language anxiety: The mediation of L2 grit. *Journal of Multilingual and Multicultural Development*, 46(4), 1095-1108. DOI: [10.1080/01434632.2023.2223171](https://doi.org/10.1080/01434632.2023.2223171)
- MacIntyre, P. D. (1992). *Anxiety and language learning from a stages of processing perspective*. (Unpublished Doctoral Dissertation). The University of Western Ontario. <https://ir.lib.uwo.ca/digitizedtheses/2155/>
- Money Penny, D. B., & Aldrich, R. S. (2025). Foreign language anxiety in online college Spanish: Prevalence and effects on oral proficiency. *Language Teaching Research*, 29(5), 2245-2262. DOI: [10.1177/1362168822112378](https://doi.org/10.1177/1362168822112378)
- Shen, J. (2021). A review of the effectiveness of foreign language enjoyment and foreign language classroom anxiety on learners' engagement and attainment. *Frontiers in Psychology*, 12, 749284. <https://doi.org/10.3389/fpsyg.2021.749284>
- Spitzer, R. L., Kroenke, K., Williams, J. B., & Löwe, B. (2006). A brief measure for assessing generalized anxiety disorder: the GAD-7. *Archives of internal medicine*, 166(10), 1092-1097. DOI: [10.1001/archinte.166.10.1092](https://doi.org/10.1001/archinte.166.10.1092)
- Tait, R. J., French, D. J., & Hulse, G. K. (2003). Validity and psychometric properties of the General Health Questionnaire-12 in young Australian adolescents. *Australian & New Zealand Journal of Psychiatry*, 37(3), 374-381. DOI: [10.1046/j.1440-1614.2003.01133.x](https://doi.org/10.1046/j.1440-1614.2003.01133.x)
- Wang, S. I. C., & Liu, E. Z. F. (2024). Validating foreign language classroom anxiety scale for high school students. *International Journal of Online Pedagogy and Course Design (IJOPCD)*, 14(1), 1-15. DOI: [10.4018/IJOPCD.338323](https://doi.org/10.4018/IJOPCD.338323)
- Yeşilçınar, S., Dewaele, J. M., & Erdemir, N. (2025). The Psychometric Validation of Turkish Versions of Four Scales: The Foreign Language Enjoyment, Peace of Mind, Boredom, and Classroom Anxiety Scales. *Perceptual and Motor Skills*, 132(1), 61-92. <https://doi.org/10.1177/00315125241280333>

